



KATALOG URBANE OPREME OBČINE VRHNIKA

Izdelal: Občina Vrhnika, Oddelek za prostor

September 2017

žig

Župan
Občine Vrhnika
Stojan Jakin

KAZALO

Uvod

1. Staro mestno jedro »Stara cesta – Vas«
2. Staro mestno jedro »Hrib – Gradišče«
3. Mestno središče
4. Mesto in soseske
5. Staro vaško jedro »Verd«
6. Vasi in zaselki
7. Krajina in gozdovi

UVOD

Urbana oprema je oprema mesta, oprema javnega prostora kot so ulice, ceste, trgi, parki..., ki so dostopni in namenjeni vsem. Je skupek nepremičnih elementov, ki so namensko postavljeni v javni prostor kot dopolnilo arhitekture in odprtega urbanega okolja. Omogoča bivanje in namensko uporabo prostora, usmerja, obvešča, pomaga... uporabo prostora dela smiselno. Zato je potrebno zasnovi in opremiti javnega prostora posvetiti posebno pozornost, saj s tem urejamo tudi javno življenje mesta.

Zakaj Katalog?

Z ustreznim izborom in pametno politiko umeščanja urbane opreme, ki je povezana tudi z določenimi posegi urejanja zunanjih površin, se usmerja raba prostora in pogled na mesto, prostor. Usmerja se način in intenziteta rabe prostora, revitalizira opuščene in degradirane prostore, zmanjša vandalizem in poveča skrb za skupen prostor. Zato je pomembno določiti smernice (Katalog), s pomočjo katerih se izbira urbana oprema. Z dolgoročnimi cilji in vsakodnevnimi izboljšavami se bodo tako izboljšale javne površine občine.

Kje se postavlja oprema iz Kataloga?

Urbana oprema iz Kataloga se postavlja na javnih površinah občine Vrhnika (površina, katere raba je pod enakimi pogoji namenjena vsem, kot so javna cesta, ulica, trg, tržnica, igrišče, parkirišče, pokopališče, park, zelenica, rekreacijska površina in podobna površina).

Območje občine Vrhnika je razdeljeno na več različnih območij urejanja: staro mestno oz. vaško jedro, mestno središče, mesto in soseske, vasi in zaselki ter krajina in gozdovi. Na enake dele je razdeljen tudi Katalog, ki opisuje urbano opremo za vsako območje urejanja posebej.

Vsebina kataloga

Katalog vsebuje uvod ter sezname urbane opreme v petih delih, glede na območje urejanja. Predstavitev posameznega elementa urbane opreme je sestavljena iz opisa in primerov. Iz opisa so razvidne oblikovne in druge značilnosti elementa. Na začetku vsakega poglavja je opisano območje urejanja.

Kako uporabljati Katalog?

Pri postavitvi nove urbane opreme, se najprej definira lokacija le te. Opisi območij so navedeni na začetku vsakega poglavja. Vsako poglavje je razdeljeno na podpoglavja glede na vrsto objekta (klopi in mize, koši za smeti, svetila itd.).

Podpoglavja navajajo opise objekta ter slikovne prikaze predlogov za tip objekta. Izbere se predlagani ali podoben element, ki ni nujno predstavljen v katalogu, mora pa upoštevati karakteristike opisane v Katalogu.

V zaključenem območju (mestno središče, staro mestno jedro idr.) ali naselju naj se uporablja eno izbrano vrsto objekta, razen če so v katalogu določene izjeme.

5. STARO VAŠKO JEDRO »VERD«

1. OPIS OBMOČJA

Staro vaško jedro naselja Verd obsega naslednja območja oz. predvidene ureditve:

- prenovo javnih površin,
- ureditev parka,
- ureditev zelenega pasu s pešpotjo in kolesarsko stezo,
- določitev oblikovanja ograj,
- določitev in poenoteno oblikovanje urbane opreme,
- določiti lokacije in obliko objektov za oglaševanje na javnih površinah ter na zasebnih objektih za lastne potrebe,
- določitev lokacij in oblikovanje ekoloških otokov,
- določitev prostora za letne vrtove, oblikovanje senčnic, podov, ograj ipd.

Prikaz območja starega vaškega jedra naselja Verd:

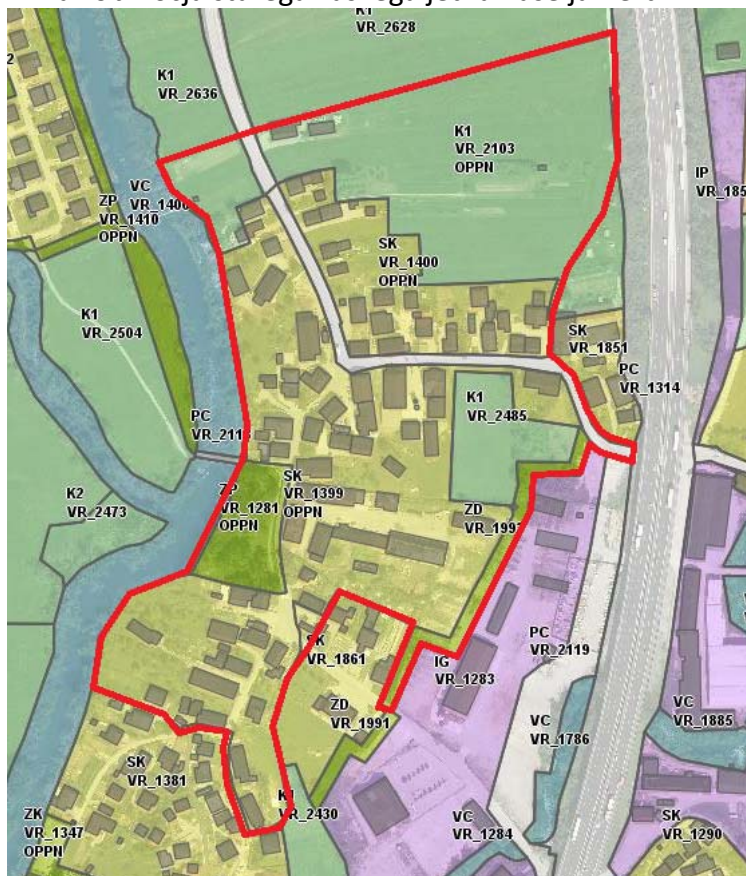

2. SPLOŠNE SMERNICE

Rešitve oblikovanja urbane opreme so lahko tipske (obstoječi ponudniki opreme na trgu) ali unikatne (natečaj ali razpis). V primeru unikatnega oblikovanja urbane opreme, je potrebno izhodišča za oblikovanje iskati v prostorskih danostih (npr. Ljubljana) in kulturni zgodovini (od zgodovinskih obdobj do Ivana Cankarja).

Z vidika vzpostavljanja enotne in celostne podobe mesta mora biti urbana oprema materialno in barvno usklajena. Urbana oprema naj bo primarno sestavljena iz kovinskih in lesenih materialov. Vsi kovinski deli naj bodo enako obarvani, npr. RAL 7016 – antracit siva barva; prav tako leseni deli, npr. temno rjava ali rdeče rjava barva.

Ob izbor opreme sodijo tudi grafična podoba vidnih sporočil in cestno-prometna signalizacija in svetila.

3. KLOPI IN MIZE

Klop tipa Barok je sestavljena iz litoželeznega ogrodja ter lesenega sedala in naslona. Klop je lahko premična, možno jo je privijačiti v tla. Ogrodje je črne barve, sedalo in naslon rjave.

Klopi v kombinaciji z mizo se postavlja tam, kjer je večja možnost druženja ljudi in preživljanja prostega časa zunaj (npr. na trgih, v parkih).

Primer:

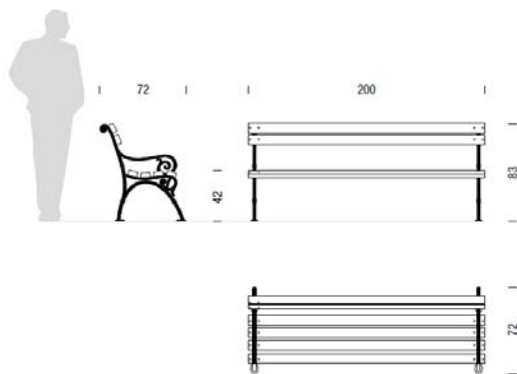

Klop Barok

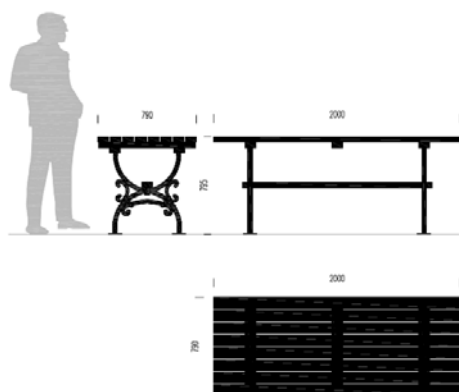

Miza Barok



Sestav klopi in mize Barok

Okrogla klop je predvidena za postavitev okoli dreves v parkih, na trgih in drugje, kjer drevo predstavlja osrednji motiv v prostoru. Klop obdaja deblo drevesa, ki je na ta način zaščiten. Krožna oblika klopi zagotavlja tudi dober pregled nad prostorom in omogoča nemoten

počitek več ljudem. Klop je sestavljena iz kovinske podkonstrukcije in lesenega sedala z naslonom ali brez. Barva kovine je črna, lesenega sedala in naslona pa rjava.

Primeri:

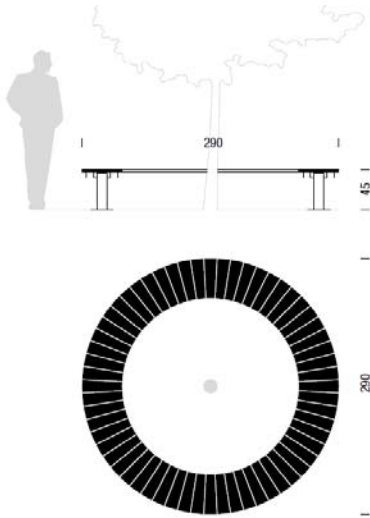

Tip Ziegler Ardea



Klop v parku na Verdu

4. KOŠI ZA ODPADKE

Historični koš za odpadke je zasnovan tako, da je barvno in oblikovno skladen z ostalimi elementi urbane opreme.

Koš tip Historični 1 je iz železa barvanega v črno barvo. Sestavljen je iz posode valjaste oblike (kletka iz okroglih profilov), ki je pritrjena na stebriček s kroglo na vrhu (skladno z izbranim omejevalnim stebričkom). Nad posodo je pokrov, na katerem je integriran pepelnik z mrežico za ugašanje. Koš ima značilno zakrivljeno rustikalno oporo.

Koš tip Historični 2 je sestavljen iz valjaste posode za odpadke s pokrovom in pepelnika, ki sta pritrjena na stebriček. Posoda za odpadke je mestoma perforirana in lahko označena z grbom Občine Vrhnika. Posoda, pokrov in pepelnik so izdelani iz pločevine, stebriček je litoželezen. Barva koša je črna.

Koši so lahko tudi drugačni, vendar podobne historične oblike, črne ali antracit sive barve, na stebričku ali samostoječi. Izbere se en tip, ki se namešča v celotnem območju starega mestnega jedra.

Primeri:

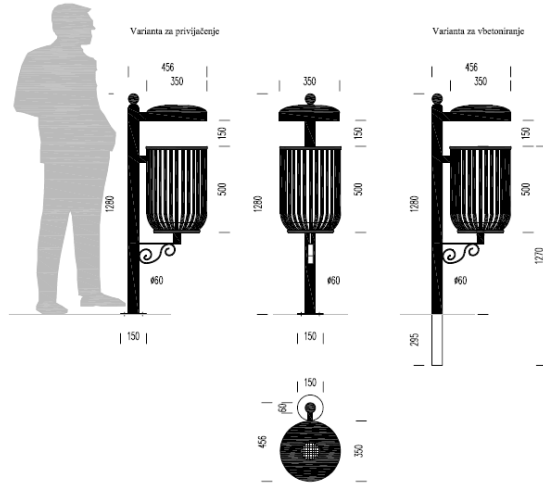

Tip Historični 1

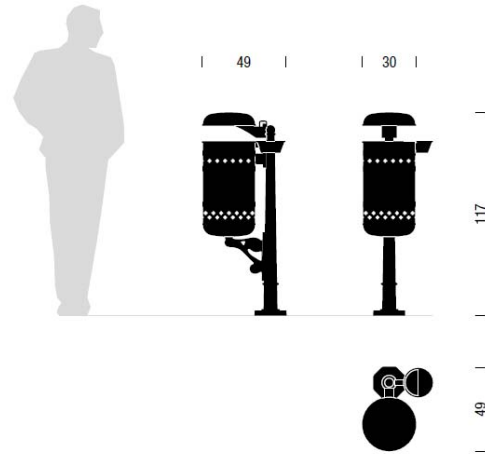

Tip Historični 2



Tip Ziegler Watford

5. KOŠI ZA PASJE IZTREBKE

Košev za pasje iztrebke se ne namešča. Namešča se samo držala za vrečke, ki se pritrdijo na koše za odpadke.

Primer:



6. STOJALA ZA KOLESA

Stojala za kolesa so enostavna, pritrjena direktno v podlago, črne barve. Nameščajo naj se le tam, kjer so potrebe jasno izkazane. S postavitvijo ne smejo biti zaprti prehodi za pešce, interventne poti ipd.

Primeri:

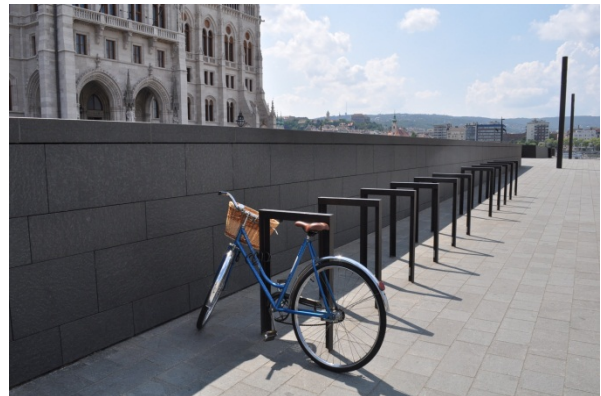

Tip Ziegler Vega

7. PREPREKE ZA PROMET

Prepreke za promet so namenjene zapiranju prometa in preprečevanju parkiranja. Stebrički morajo biti materialno, barvno in oblikovno usklajeni z obliko ograje in/ali stebrov za luči, kot oblikovno soroden element. Uporabljajo naj se le tam, kjer drugačnih možnosti urejanja prostora ni.

Visok stebriček tipa Stara Ljubljana je iz litega železa, osemkotne oblike, z dvema kroglama z reliefnim vzorcem in kvadratnim podstavkom. Razmik med stebrički se določi v skladu s potrebami in glede na lokacijo. Barva črna ali antracit siva.

Mali stebriček tipa Stara Ljubljana je iz litega železa, osemkotne oblike. Stebriček se zaradi svoje oblike in višine uporablja na zelenicah in ostalih površinah. Razmik med stebrički se določi v skladu s potrebami in glede na lokacijo. Barva črna ali antracit siva. Možne so tudi drugi tipi litoželeznih stebričkov, ki so oblikovani v historičnem stilu.

Stebričke je možno med seboj povezati z verigo ali s palicami, kar omogoča dodatno zaščito in omejitev prehoda.

Primeri:

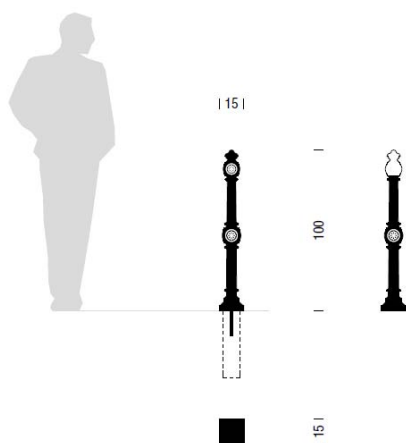

Visok stebriček tip Stara Ljubljana

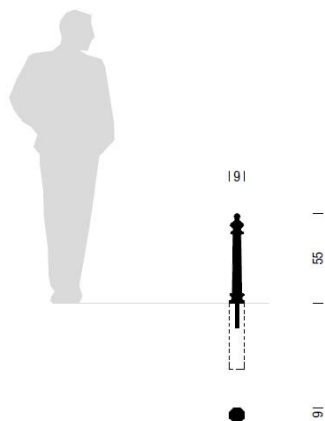
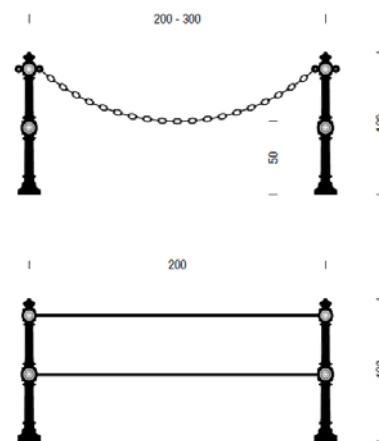

Mali stebriček tip Stara Ljubljana



Tip Ziegler Favorit 40



Tip Ziegler Favorit

8. PITNIKI IN VODNJAKI

Obstoječe je potrebno obnoviti in aktivirati. Novi vodnjaki/pitniki morajo biti usklajeni s prostorom, v katerega bodo umeščeni (trg, ulica, park ipd.). Predvsem ne smejo izstopati od ostalih elementov urejanja, ne po barvi, materialu in obliki.

Pitnik naj bo historične oblike, litoželezen, črne ali antracit sive barve.

Pitnik tipa Agora Agenzia Liu je sestavljen iz okroglega stebrička z razširjenim podstavkom na katerega sta pritrjena medeninasta pipa in polkrožno oblikovana odtočna posoda. Pitnik se privijači v tla.

Možno je nameščati tudi vodnjak z večjim koritom, po vzoru historičnih perišč oz. napajališč.

Primeri:

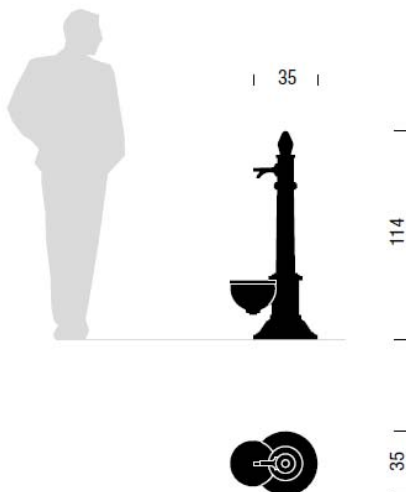

Tip Agora Agenzia Liu



Tip Ziegler Eva



Pipa s koritom

9. OPREMA ZA RASTLINE

Talne rešetke za drevesa zagotavljajo zaščito korenin drevesa, primerno zračenje in dovajanje vode in hranil, hkrati pa je njihova podkonstrukcija dovolj trdna, da omogoča uporabo rešetk tudi na povoznih površinah.

Rešetke so lahko okrogle oblike z žarkasto razporejenimi režami širine 14 mm. Glede na značilnost lokacije in velikost drevesa se izbere zunanji premer rešetk in premer debelne odprtine.

Rešetke so lahko kvadratne oblike z okroglo odprtino in koncentrično razporejenimi režami širine 14 mm.

Barva rešetke je črna.

Na zaključenem območju naj se uporablja rešetke enakih oblik in velikosti.

Primeri:

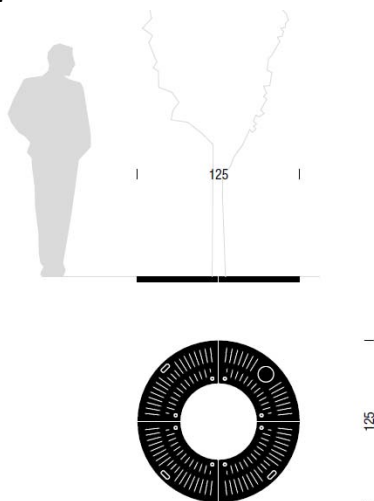

Tip ACO Standard



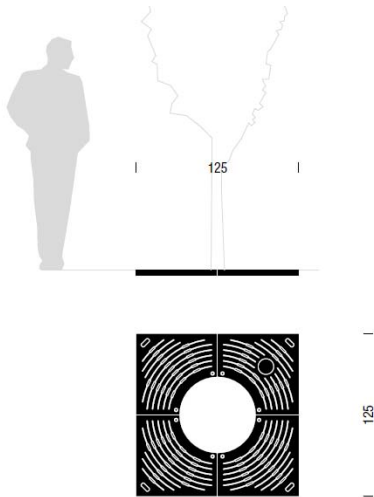

Tip ACO Standard



Zaščitne mreže za deblo so namenjene predvsem mlajšim drevesom pred zlonamernimi poškodbami in za njihovo utrditev, da lahko zrastejo navpično. Barva je črna ali antracit siva.

Primeri:



Tip Ziegler Kavala



Tip Ziegler Tulip

Korito ima obliko kocke. Zunanost je oblečena z lesenimi ali plastičnimi letvami črne barve, korito pa je iz nerjaveče pločevine. Velikost korita omogoča zasaditev grmovnih in manjših dreves. Uporaba korit je predvidena na tlakovanih površinah, kjer se zelenja ne da zasaditi v zemljo, kot na primer na strehi podzemnih garaž, nad komunalnimi vodi ali pri začasnih ureditvah.

Primeri:

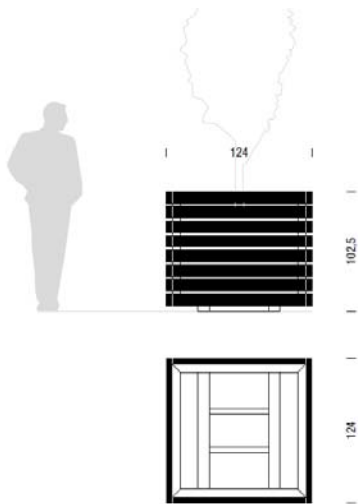

Posode ali korita so iz vidika oblikovanja prostora kot ločilni in/ali omejevalni element manj sprejemljiva. Lahko so le del začasnih ureditev (ureditev vhoda v lokal, označitev gostinskega vrta). Rastline naj se sicer sadijo v zemljo, za ločevanje in omejevanje pa naj se uporabljajo drugi elementi urbane opreme. Korita se nameščajo tam, kjer zasaditev v tla ni možna. Barva korit je črna ali antracit siva. Material je granit.

Primeri:



Tip Ziegler Conus



10. SVETILA

Pri izbiri svetil javne razsvetljave in njihovem umeščanju je potrebno upoštevati Uredbo o mejnih vrednostih svetlobnega onesnaževanja (Ur. l. RS, št. 81/2007). Nesprejemljiva je uporaba za ljudi in živali motečih belih svetlobnih spektrov.

Posamezne pomembnejše objekte znotraj mestnega središča je dovoljeno osvetljevati tudi s poudarjeno osvetlitvijo (osvetljevanje posameznih arhitekturnih členov), prvenstveno s tal. Nesprejemljiva je uporaba monumentalnih svetil, ki bi s svojo velikostjo in oblikovanjem preglasile prostor in postale osrednji element trga ali ulice.

Barva droga in svetilke naj bo enaka drugim elementom urbane opreme, npr. RAL 7016.

Svetilke naj bodo sodobno, preprosto oblikovane. Lahko se namešča različne tipe svetilk, vendar naj bodo na eni ulici oz. območju vse svetilke enake, zato se prednostno izbira tip svetilke, ki ga je mogoče izpeljati v različicah glede na potrebe (npr. v različnih višinah in močeh osvetlitve glede na lokacijo – cesta, pločnik, park).

Primeri:



Tip Thorn Civic

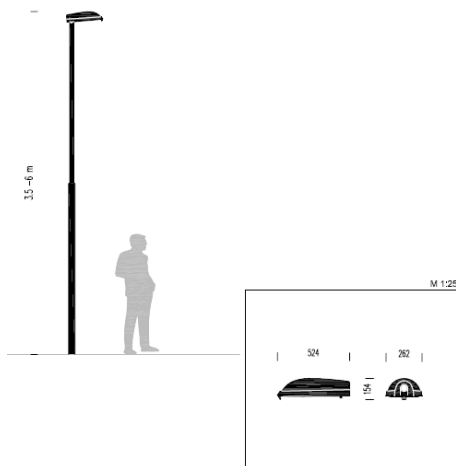

Tip Philips BGS451 GRN20





Tip Thorn Plurio

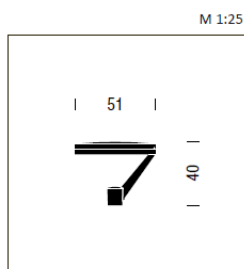
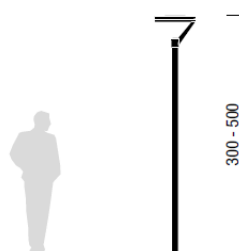

Tip Philips Indal Disq7

11. OBJEKTI ZA OGLAŠEVANJE

Dvostrani samostoječi plakatni pano se postavlja na mesta, kjer je pano dostopen iz ene ali dveh strani. Postavljajo se posamično ali v parih.

Plakatni pano je sestavljen iz dveh ukrivljenih plošč, ki jih nosita dva navpična nosilca. Velikost panoja je 260 x 137 cm. Ogrodje stebra je narejeno iz gladko brušene nerjaveče pločevine. Na pano se lepijo plakati velikosti 200 x 140 cm.



Za označevanje trgovin, gostiln, barov ipd. se na stavbe nameščajo **izveski** v historični obliki. Nameščajo se lahko v nivoju etažne plošče (nad pritličjem). Na objektu je lahko samo en izvesek za posamezno dejavnost. Konstrukcija mora biti v konzolni obliki dolžine maksimalno 1 m. Na konzolo je lahko obešen izvesek v velikosti do 0,7 m², v razmerju stranic 1 : 1,5. Daljša stranica, ki je vzporedna s tlemi, ne sme biti daljša od 80 cm, predvsem pa ne sme segati v svetli profil vozišča. Izveski morajo biti kvalitetno oblikovani in odražati dejavnost, za katero so izobešeni.

Napisi na fasadah niso dovoljeni.

Primeri:



Usmerjevalne table ob državnih cestah so oblikovane po državnih standardih. Namen tabel je usmerjanje k javnim stavbam, kulturnim in naravnim znamenitostim ter rekreacijskim potem.



Usmerjevalne table ob lokalnih cestah usmerjajo k podjetjem, trgovinam, obrtnikom, gostilnam ipd. Trenutno se v občini nahajajo različni tipi usmerjevalnih tabel, ki jih postavljajo podjetniki sami. Načelo je, da se vse obstoječe table zamenjajo s predlaganimi.



Usmerjevalna tabla ob cesti v Sinjo Gorico



Usmerjevalna tabla v krožišču v Sinji Gorici

12. ZABOJNIKI ZA ODPADKE

Zabojniki naj bodo po velikosti, obliki in barvi enotni v celotnem naselju. Barva zabojnikov naj bo čim bolj nevtralna in neizstopajoča, npr. olivno zelena, rjava, črna. Zabojniki se po namembnosti odpadkov lahko ločijo z barvo pokrova oz. napisi.

Betonski podstavek za zabojnike se lahko postavlja v linearne postavitve ali v otoke. Podstavek zagotavlja čim lažjo manipulacijo z zabojniki ob praznjenju, oblika vdolbine za

kolesa pa omogoča, da se zabojnik sam postavi na svoje mesto in preprečuje drsenje zabojnikov.

Stojalo za zabojnike za odpadke omejuje prostor postavitve zabojnikov in preprečuje njihovo prosto premikanje, kar pripomore k večji urejenosti prostora za zabojnike. Oblika stojala zadrži zabojnike tako pred zdrsom nazaj kot tudi v prečni smeri. Oblika stojala preprečuje tudi, da bi pokrov zabojnika preveč odprl in tako dlje časa ostal odprt, s čimer pomaga pri preprečevanju neprijetnih vonjav.

Za omejitev prostora za zabojnike se lahko postavi tudi železna ograja.

Primeri:



Zabojniki zelene barve na podstavkih



Zabojnik rjave barve



Zabojniki črne barve z ograjo

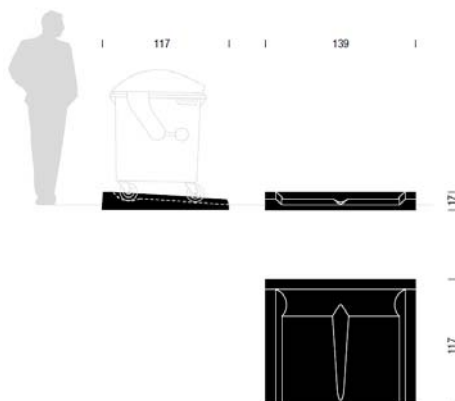

Podstavek za zabojnike

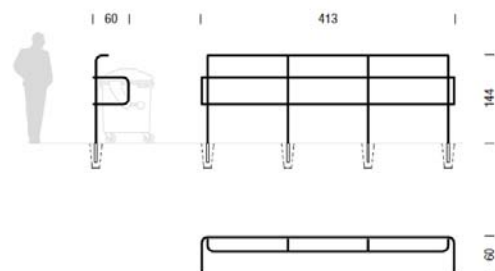

Stojalo za zabojnike

Zabojnike se praviloma ne namešča na mesta, kjer se zadržujejo ljudje (npr. trgi, otroška igrišča). Zabojniki za smeti morajo biti locirani na parceli tako, da niso vidni iz ulice oz. vizualno izpostavljeni in skladno z zahtevami pristojnega upravljavca.

V primeru, da se zabojniki nahajajo na mestu, kjer je negativen vizualen vpliv na okolico, se prostor za zabojnike ogradi s kovinsko ogrado, lahko je zazelenjena. Ograde so lahko pol zaprte ali popolnoma zaprte s streho. Barva ograd je črna. Primernejša je rustikalna oblika. Ograde se oblikuje racionalno, z malo potrebe po vzdrževanju in varno pred vandalizmom.

Primeri:

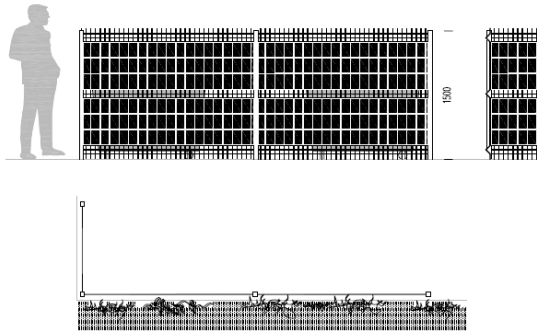

Kovinska ograda z zazelenitvijo

13. EKOLOŠKI OTOKI

Ekološki otoki so lahko locirani le v okviru urejenih parkirišč, na vizualno neizpostavljenih legah.

Ekološki otoki so sestavljeni iz živo zelenih zabojnikov, na katerih je z napisi označen tip odpadka. Ekološki otok dodatno označuje tabla s slikovnimi navodili za ločevanje odpadkov.



15. GOSTINSKI VRTOVI, NADSTREŠKI, MARKIZE

Gostinski vrtovi morajo biti postavljeni na enotno tlakovane površine, na nivoju zunanje ureditve brez podestov. Postavljanje ograj okoli gostinskih vrtov ni dopustno. Za senčenje

gostinskih vrtov so sprejemljiva prostostoječa zložljiva senčila, v svetlih umirjenih barvah, poenotena in brez napisov. Stoli in mize ter ostala oprema mora biti mobilna, nevtralnno oblikovana, iz lesa ali kovine v mat temnih tonih.

Senčenje izložb, v kolikor je to potrebno, naj izvede z drugimi ukrepi (notranja senčila ipd.).

Postavljanje nadstreškov v javni prostor je nesprejemljivo.

16. DRUGI OBJEKTI

Stojnice ne smejo biti fiksne. Oblikovane morajo biti kot lahko prestavljiv element začasnega urejanja prostora (tržnica, sejmi ipd.).

Po celotni dolžni stojnice je lesen pult globine 90 cm in pod njim prostor za shranjevanje. Stojnica je pokrita s platneno streho, napeto preko lesenega ogrodja. Barva: naravno rjava za ogrodje, modra, rumena ali bela.

